

ナットランナー交換可能!!

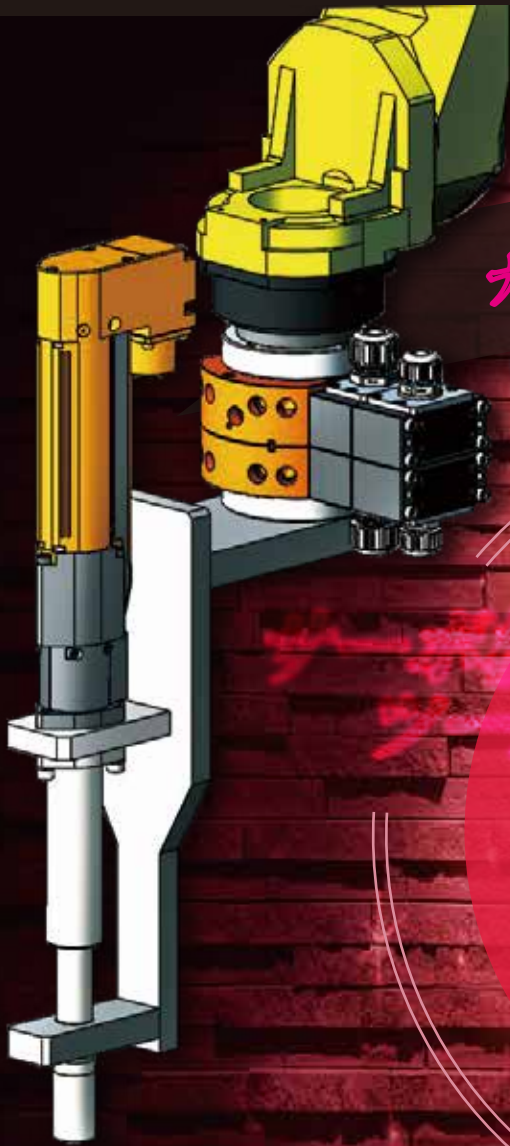

サーボモーター
トルクエンジンを
取り替えることも可能!!

()

2A× 14 (

JC14
1

MC06
13A× 6 (1



バリ取り・スピンドルも交換可能!!

※サーボ機器特有のノイズ発生に対する
低減対策実施済

